

ツールホルダ用 洗浄機

NEW

# クリーンBOX Baby

切りくずと汚れが  
ホルダトラブルの原因!

キズ

サビ

精度不良

- 切削工具を外して**10秒**洗浄!
- 電源不要のエア-式!
- 押し流し洗いで  
汚れを取り去る!

対応ホルダ

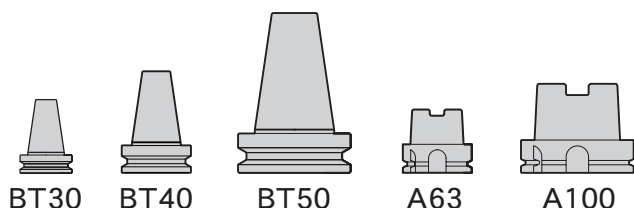

キャスター付きで  
移動が簡単!

PAT.P

## 寸法図

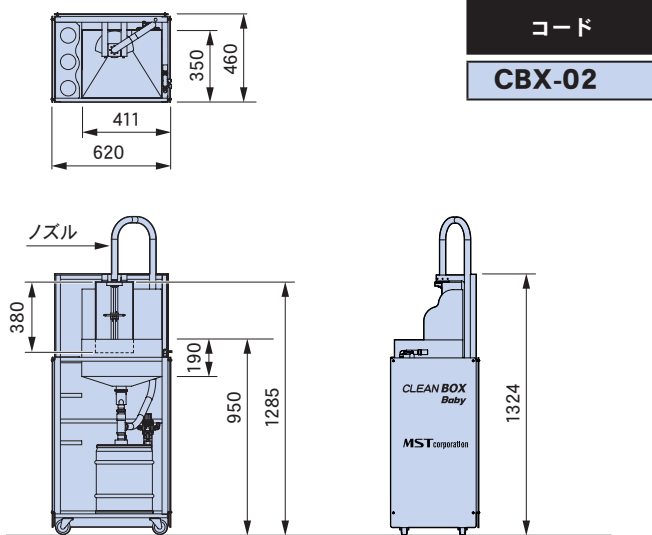

## 仕様

	BT30	BT40	BT50	A63	A100
洗浄サイズ					
	270	255	225	285	270
タンク	約 18ℓ (耐圧ペール缶)				
重量	約 61kg (洗浄液を含め約 77kg)				
供給エア一圧	0.1MPa 以上				
洗浄時間	約 10秒				

### ■備考

- 廃液処理は、ノズルを装置から外し、廃液タンクにつなぎ稼働させてください。

## 付属品

### フィルタ

コード	数量
CBX2-FIL	5ヶ



### フィルタ受け

コード	数量
CBX2-FILS	1ヶ



## オプション

### ホルダ受け

コード	数量	備考
CBX2-30	1ヶ	BT30用
-40	1ヶ	BT40用
-50	1ヶ	BT50用
-63	1ヶ	A63用
-100	1ヶ	A100用



CBX2-50



### ウオッシュバスケット

コード
CBX2-WBSK

- コレットや小物が洗浄できます。

### アダプタ

コード	数量	備考
CBX2-AD30	3ヶ	BT30用
-AD40	3ヶ	BT40/A63用
-AD50	3ヶ	BT50/A100用



CBX2-AD50



### 洗浄液

コード
CBX2-EK1

- 水溶性超低発泡洗浄剤

## メンテビデオ

打痕(キズ)・錆が発生した場合の  
対処方法にお使いください!

教育用



実践グッズ付き



ツールホルダ

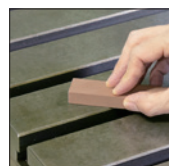

機械テーブル

## ツールクリニック

ツールホルダの正しい使い方や  
メンテナンス方法をご紹介します!

- ツールホルダの性能を最大限発揮
- 初期性能を長期間維持
- 工具トラブル・加工不良を低減

技術者  
派遣

コスト  
ダウン

無料



詳細・申込み

