



LOKUMA

MULTUS B200/B300/B400
MACTURN 250/350

複合加工機用 **HSK** TOOLING SYSTEM
For Multi-tasking machine

インテリジェント複合加工機 Intelligent multitasking machine

高付加価値加工を実現する知能化技術 Intelligent technology for high value-added machining



サーモフレンドリー
コンセプト
Thermo-Friendly
Concept



ぶつからない機械
Collision Avoidance
System



加工ナビ
Machining Navi

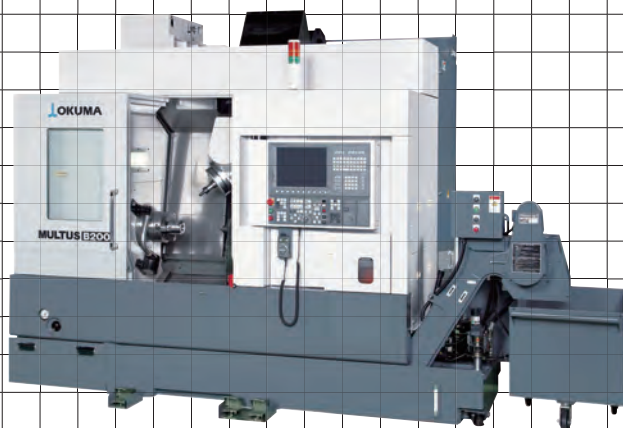

MULTUS B200/B300/B400

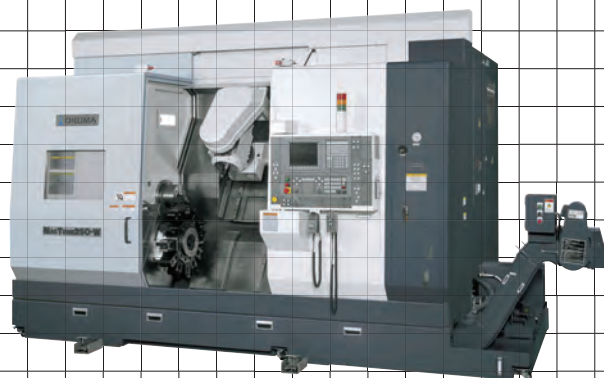

MACTURN 250/350

ターニング
Turning



HSK-T63

ミーリング
Milling



HSK-A63



MST corporation



1102JE

ターニングツール TURNING TOOL

丸シャンク用サイドロックホルダ SET SCREW HOLDER for A ROUND SHANK CUTTER

CN ノズル給油 CN型
CN type for
Nozzle-coolant

CC 軸芯給油 CC型
CC type for Center-
through coolant

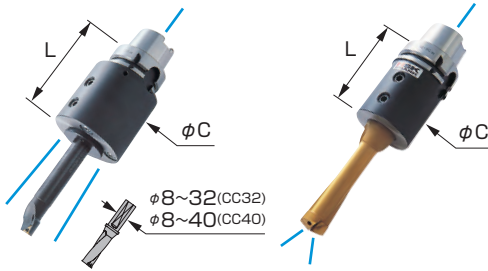

CODE	L	C	
T63-CN32- 95	95	70	2.2
-CN40-105	105	78	2.7
-CC32- 90	90	62	1.6
-CC40-100	100	68	2.0

SS サイドロックスリーブ
Sleeve for a set screw holder

コード例 EX. SS32-20

CODE	φD
SS32-(D)	8, 10, 12, 16, 20, 25
SS40-(D)	8, 10, 12, 16, 20, 25, 32

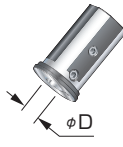

角シャンク用ホルダ HOLDER for A SQUARE SHANK CUTTER

SV 外径・突切加工用 SV型
SV type for external turning
and cutting off

外径・端面加工用
For external / face turning

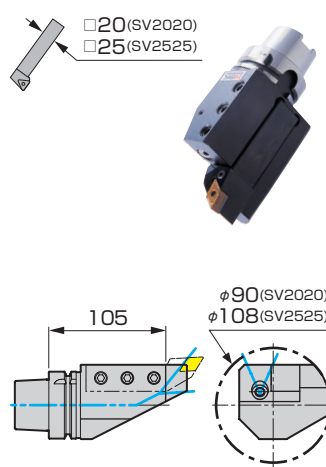

CODE	
T63-SV2020R-105	R 2.7
-SV2020L-105	L
-SV2525R-105*	R 3.1
-SV2525L-105*	L

SA

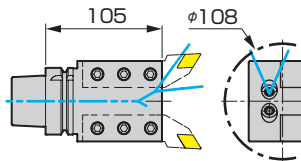
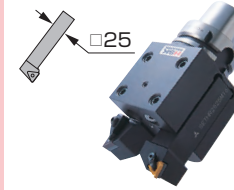

CODE
T63-SA2525-105*

SB

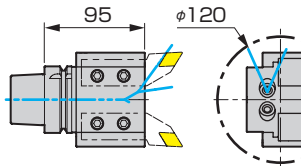
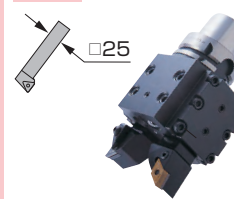

CODE
T63-SB2525-95*

SC

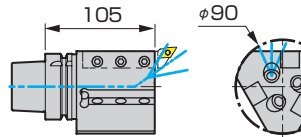
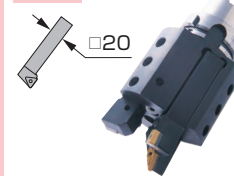

CODE
T63-SC2020R-105

注意事項 ●回転工具主軸に120° 割出し機能が必要です。(SC型)
CAUTION ●120° indexing capability is required for milling tool spindles.(SC type)

ミーリングツール MILLING TOOL

データワンコレットホルダ DETA-1 COLLET HOLDER

DTA

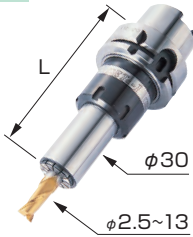

CODE	L	
A63-DTA12-120	120	1.2
-150	150	1.4

DTE

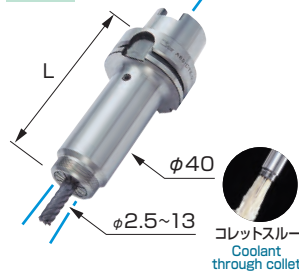

CODE	L	
A63-DTE12-120	120	1.5
-150	150	1.8



詳細はお問い合わせください。
For more information, please contact us.

D データワンコレット
DETA-1 collet



CODE	φD
D12- 4	2.5 ~ 4
- 6	4 ~ 6
- 8	6 ~ 8
-10	8 ~ 10
-12	10 ~ 12
-13	11 ~ 13

TR タップロッド(DTE)
Tap rod



CODE	適応タップ Applicable tap	W
TR-5	JIS M 8	5
-5.5	JIS M10	5.5
-6	OSG M 8	6
-6.5	JIS M12	6.5
-8	OSG M12	8

コレットホルダ 高速回転仕様 COLLET HOLDER for high-speed

CTH

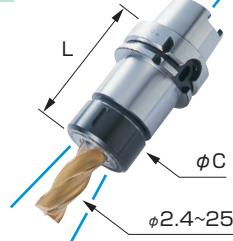

CODE	φC	L	
A63-CTH10- 75	36	75	0.9
- 90		90	1.0
-120		120	1.2
-150		150	1.4
-CTH20- 90	50	90	1.2
-120		120	1.5
-150		150	1.9
-CTH25-105	62	105	1.6

C スプリングコレット(超精密級)
Spring collet (Precision collet)

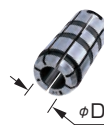

コード例 EX. C10-6-P

CODE	φD
C10-(D)-P	3, 4, 6, 8, 10
C20-(D)-P	6, 8, 10, 12, 16, 20
C25-(D)-P	6, 8, 10, 12, 16, 20, 25

ハイアートミーリングチャック Hi-ART MILLING CHUCK

ART



CODE	
A63-ART32-100	2.0

S ストレートコレット
Straight collet



CODE	φD
S32- 6	6
- 8	8
-10	10
-12	12
-16	16
-20	20
-25	25

SN 外径・端面加工用 SN型
SN type for external / face turning

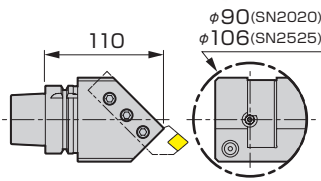

勝手
Cutting direction

CODE		kg
T63-SN2020R-110	R	2.5
-SN2020L-110	L	
-SN2525R-110*	R	3.2
-SN2525L-110*	L	

SH 端面加工用 SH型
SH type for face turning

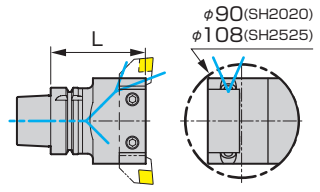
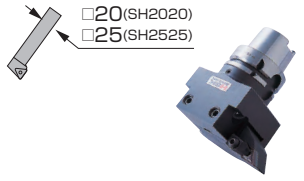

CODE	L	kg
T63-SH2020-90	90	2.5
-SH2525-90*		2.9
-SH2525-120*	120	3.6

注意事項 ●各ホルダに付属するノズルのクーラント耐圧は1.5Mpaです。
*工具径φ91以上のホルダは隣接工具と干渉します。隣接工具を取外してください。
CAUTION ●Maximum coolant pressure is 1.5Mpa for nozzles, which are attached to each holder.
*More than dia.91mm tool holder has an interference with adjacent tool holders at A.T.C magazine. Please don't use adjacent tool holder pot.

切削工具セット TOOL HOLDER PACKAGE

ターニングツールセット TURNING TOOL PACKAGE

品名 Description	本体 Holder	スリーブ Sleeve	A set	B set
			数量 Q'ty	数量 Q'ty
丸シャンク用 サイドロックホルダ SET SCREW HOLDER FOR A ROUND SHANK CUTTER	T63-CN32-95		3	3
	-CC32-90		-	1
		SS32-8	1	1
		-10	1	1
		-12	1	1
		-16	1	1
角シャンク用ホルダ HOLDER for A SQUARE SHANK CUTTER	T63-SV2020R-105		2	1
	-SV2020L-105		1	1
	-SN2020R-110		-	1
	-SN2020L-110		-	1
Total			6	8
Total			6	8

ミーリングツールセット MILLING TOOL PACKAGE

品名 Description	本体 Holder	コレット Collet	C set	D set
			数量 Q'ty	数量 Q'ty
データワン コレットホルダ DTA型 DETA-1 COLLET HOLDER	A63-DTA12-120		4	8
		D12-4	2	3
		-6	2	3
		-8	2	3
		-10	2	3
		-12	2	3
		-13	2	3
F-45 (スパナ Spanner)			1	1
コレットホルダ CTH型 COLLET HOLDER	A63-CTH10-90		3	4
		C10-3-P	1	2
		-4-P	1	2
		-6-P	1	2
		-8-P	1	2
		-10-P	1	2
	FC-36 (スパナ Spanner)		1	1
	A63-CTH20-90		3	5
		C20-6-P	2	2
		-8-P	2	2
	-10-P	2	2	
	-12-P	2	2	
	-16-P	2	2	
	-20-P	2	2	
FC-50 (スパナ Spanner)			1	1
ハイアート ミーリングチャック Hi-ART MILLING CHUCK	A63-ART32-100		3	4
		S32-12	1	2
		-16	1	2
		-20	1	2
	-25	1	2	
FM-72 (スパナ Spanner)			1	1
正面フライスアーバ FACE MILL ARBOR	A63-FMC22-60		1	1
ツールセットアップスタンド TOOL SET UP STAND	HF-A63		1	1
コレットスタンド COLLET STAND	PA-R-1		1	1
	-B-1		1	2
Total			14	22
Total			33	48
Total			3	4

●20本ツールマガジン仕様(MULTUS B200/B300/B400標準)には、
A set + C set = 20本がおすすめです。
●30本ツールマガジン仕様(MACTURN250/350標準)には
B set + D set = 30本がおすすめです。
●We recommend A set and C set (total 20pcs) for 20 tool magazine machine(MULTUS B200/B300/B400 Standard).
●We recommend B set and D set (total 30pcs) for 30-tool magazine machine(MACTURN 250/350 Standard).

焼ばめホルダ スリムライン
Shrink-fit holder SLIMLINE

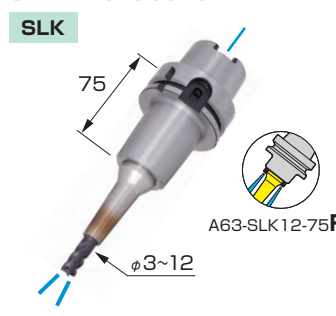

CODE	kg
A63-SLK12-75	1.0
-75F	1.1

正面フライスアーバ
FACE MILL ARBOR

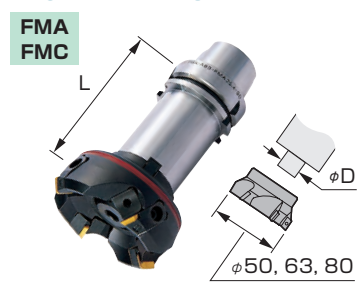

CODE	φD	L	kg
A63-FMC22-60	22	60	1.1
-90	90	1.5	
-FMA25.4-60	25.4	60	1.4
-90	90	1.8	

周辺機器
PERIPHERAL

HF ツールセットアップスタンド
Tool set up stand



PA コレットスタンド
Collet stand

CODE	NOTE
PA-R-1	C10
-B-1	C20/D12

CS スリムラインコレット
SLIMLINE collet

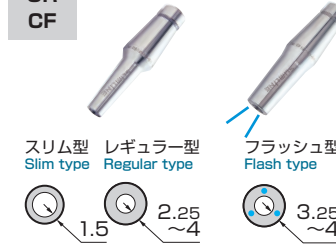

詳細はお問合わせください。
For more information, please contact us.

豊富なバリエーションで オークマの複合加工機をフル活用!

Extensive product line-up supports a full range of
OKUMA multi-tasking machine applications!

MULTUS B200/B300/B400 MacTURN 250/350 は HSK-A63(T63)主軸を採用!
MULTUS B200/B300/B400 and MacTURN 250/350 adapted HSK-A63(T63) spindle!

世界標準 ISO規格

Global standard
ISO international standard

複合加工機用

For multi-tasking machine

HSK

TOOLING SYSTEM



ターニングツール

Turning tool

●HSK-T63
(旧コード: HSK-A63W)
Ex-code

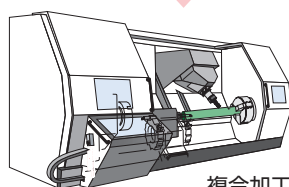

複合加工機
Multi-tasking machine

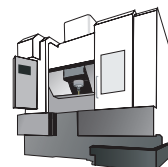

マシニングセンタ
Machining center



高速回転主軸対応!
Applicable for
high-speed spindles!

ミーリングツール

Milling tool

●HSK-A63

- 複合加工の70%を占める
ミーリングツールが充実!

A full range of milling tool holders, covering 70%
of multi-tasking machine applications!

- マシニングセンタとホルダの共有ができる!

Compatible with machining center holders!

- 世界中のホルダメーカーが供給!

Supplying tool holder manufacturers the world over!

- 豊富なラインナップと
リーズナブルな価格!

Extensive line-up and reasonable price!



株式会社 **MST** コーポレーション

〒630-0142 奈良県生駒市北田原町1738
TEL:0743(78)1184 FAX:0743(78)3854

MST corporation

1738 Kitatahara Ikoma Nara 630-0142 Japan
TEL:81-743-78-1931 FAX:81-743-78-3854

<http://www.mst-corp.co.jp>